

**DEKADO®**

# **ИНСТРУКЦИЯ ПО ЭКСПЛУАТАЦИИ**

**ГАЗОНОКОСИЛКИ БЕНЗИНОВЫЕ**

**D40P / D52S**



**[WWW.DEKADO.RU](http://WWW.DEKADO.RU)**

## СОДЕРЖАНИЕ

1. Введение.....	3
2. Область применения и назначение.....	4
3. Техника безопасности .....	5
3.1 Общие указания по эксплуатации.....	5
3.2 Работа на склонах.....	8
3.3 Дети.....	9
3.4 Обслуживание.....	10
3.5 Двигатель.....	13
4. Технические характеристики и общее устройство газонокосилки .....	17
4.1. Комплектация.....	20
5. Эксплуатация .....	21
5.1 Сборка газонокосилки .....	21
5.2 Сборка травосборника.....	24
5.3 Установка бокового желоба выброса травы.....	26
5.4 Подготовка к работе двигателя.....	27
5.4.1 Моторное масло.....	27
5.4.2 Топливо.....	28
5.5 Запуск двигателя.....	30
5.6 Советы по скашиванию .....	31
6. Обслуживание газонокосилки.....	32
6.1 Перед началом работы.....	32
6.2 Заполнение топливного бака.....	34
6.3 Проверка уровня моторного масла.....	35
6.4 Обслуживание свечи зажигания.....	37
6.5 Окончание работы .....	38
6.6 Периодичность сервисного обслуживания.....	40
7. Хранение.....	41
8. Возможные неисправности и методы их устранения.....	43
9. Срок службы и утилизация .....	45
10. Гарантийные обязательства.....	45

# 1. ВВЕДЕНИЕ

## **Благодарим Вас за выбор бензиновой газонокосилки DEKADO !**

Мы рекомендуем Вам внимательно ознакомиться с данным руководством и тщательно соблюдать предписания по мерам безопасности, эксплуатации и техническому обслуживанию.

Мы стараемся, чтобы работа с газонокосилкой была приятной и безопасной при соблюдении мер техники безопасности, представленных в инструкции. Однако, не стоит забывать, что при ненадлежащем использовании газонокосилка является источником угрозы Вашему здоровью и здоровью окружающих Вас людей.

В инструкции подробно описан процесс сборки, запуска и технического ухода за бензиновой газонокосилкой. Следуйте нашим инструкциям, и инструмент прослужит Вам долго и станет надежным помощником на приусадебном участке. Мы гарантируем Вам безотказную работу газонокосилки и необычайное удовольствие от процесса работы на свежем воздухе.

Содержащаяся в руководстве информация основана на технических характеристиках, имеющихся на момент выпуска руководства. Технические характеристики могут быть изменены без предварительного уведомления, так как мы постоянно стремимся повышать качество нашей продукции.

Данная инструкция содержит сведения и требования, необходимые для надёжной, безопасной и эффективной эксплуатации газонокосилки.

### **Условия реализации**

Розничная торговля инструментом и изделиями производится в магазинах, отделах и секциях магазинов, обеспечивающих сохранность продукции, исключаящих попадание воды.

При совершении купли-продажи лицо осуществляющее продажу товара, проверяет в присутствии покупателя внешний вид товара, его комплектность и работоспособность. Производит отметку в гарантийном талоне, прикладывает чек. Предоставляет информацию об организациях выполняющих монтаж, подключение, и адреса сервисных центров.

**ВНИМАНИЕ!** Претензии о некомплектности после продажи не принимаются!

## **2. ОБЛАСТЬ ПРИМЕНЕНИЯ И НАЗНАЧЕНИЕ**

Газонокосилка представляет собой роторную косилку с приводом от двигателя. Двигатель вращает режущий нож, который расположен под корпусом косилки. Нож поднимает траву и выполняет ее скашивание. Высоту среза можно регулировать, чтобы придать газону желаемый внешний вид. Срезанная трава либо собирается в прикрепленном сзади контейнере для травы, либо, как для некоторых моделей косилки, может использоваться повторно для подкормки газона. Повторное использование срезанной травы получило название «мульчирование». Несамходные модели требуют от оператора

усилия толкания для перемещения косилки. Самоходные модели имеют систему привода задних колес для облегчения операции скашивания.

Настоящая газонокосилка предназначена исключительно для скашивания травы на газонах, применение в других целях не рекомендуется. Она рассчитана на индивидуальное использование на приусадебном участке. Запрещается применять косилку в общественных скверах, в парках, на спортивных площадках, а также в лесном и сельском хозяйстве. Косилка не рассчитана на скашивание травы высотой более 20 см или травы, смешанной с высокими сорняками.

К эксплуатации не допускаются: лица, не ознакомленные с инструкцией по эксплуатации, дети, подростки до 16 лет, а также лица, находящиеся под воздействием алкоголя, наркотиков или медикаментов.

Учитывайте, пожалуйста, также местные правила, касающиеся также разрешённого рабочего времени эксплуатации газонокосилок.

Газонокосилка обеспечивает устойчивую работу при температуре окружающей среды от +5 °C до +35°C и относительной влажности воздуха не более 80%.

## **3. ТЕХНИКА БЕЗОПАСНОСТИ**

### **3.1. ОБЩИЕ УКАЗАНИЯ ПО ЭКСПЛУАТАЦИИ**

1. Прочтите, поймите и следуйте всем инструкциям, приведенным в руководстве и на наклейках машины. Перед

---

началом работы внимательно ознакомьтесь с органами управления и правильным применением косилки, управляемой идущим сзади оператором.

2. Не опускайте свои ноги или руки вблизи вращающихся деталей или под ними.

3. К эксплуатации косилки, управляемой идущим сзади оператором, допускаются только ответственные лица, которые ознакомлены с настоящим руководством.

4. Осмотрите территорию, на которой будет использоваться косилка. Попавшие в косилку мелкие предметы могут выбрасываться ею с большой скоростью, что может стать причиной травмы или материального ущерба. Не приближайтесь к хрупким объектам, как например, к окнам дома, стеклам автомобилей, оранжереям и т.д.

5. Не допускайте приближения к рабочей зоне людей, особенно маленьких детей и домашних животных.

6. Носите соответствующую одежду, как например, рубашку с длинными рукавами или куртку. Носите также длинные брюки. Запрещается работать в шортах.

7. Не допускается носить свободную одежду, которая может быть захвачена движущимися деталями этой машины.

8. Всегда носите защитные очки или очки с боковыми щитками при работе с косилкой, для защиты своих глаз от инородных тел, которые могут быть выброшены из агрегата.

9. Всегда носите защитные перчатки и крепкую обувь. Кожаная рабочая обувь или короткие сапоги хорошо подходят для большинства людей. Это защитит лодыжки и голени оператора от небольших веточек или щепок, и улучшит сцепление с грунтом.

- 
10. Не допускается работать с косилкой без надлежащих щитков или других защитных приспособлений, установленных на штатных местах.
  11. Используйте это оборудование только по целевому назначению. Не допускается работать с косилкой на сыпучем материале, как например, гравии, срезанных ветках, мусоре и т.п., что может стать причиной отбрасывания с силой предметов и повреждения косилки.
  12. Смотрите инструкции по надлежащей эксплуатации и монтажу принадлежностей. Используйте только принадлежности, разрешенные производителем.
  13. Работайте только в дневное время или при хорошем искусственном освещении.
  14. Не допускается работать с косилкой, находясь под воздействием алкоголя, лекарственных препаратов или других медикаментов, которые могут вызвать сонливость или повлиять на Вашу способность безопасно управлять этой машиной.
  15. Никогда не работайте с косилкой на мокрой траве. Всегда удерживайте равновесие, крепко держитесь за рукоятку и всегда передвигайтесь шагом, а не бегом.
  16. Перед каждым использованием убедитесь, что все рычаги управления работают надлежащим образом.
  17. Останавливайте работу двигателя при пересечении дорожек, проходов или дорог, покрытых гравием.
  18. При работе возле дорог или при их пересечении, следите за движением транспорта.
  19. Останавливайте работу двигателя при каждом покидании оборудования, перед очисткой, ремонтом или проверкой агрегата, и убедитесь, что все движущиеся части полностью

---

остановились. Дайте двигателю остыть, отсоедините провод свечи зажигания и отведите его в сторону от свечи зажигания.

20. Если оборудование начинает ненормально вибрировать, то остановите работу двигателя, отсоедините провод свечи зажигания и отведите его в сторону от свечи зажигания. Немедленно найдите причину. **Обычно вибрация является предупреждением о неисправности.**

21. После удара об инородный предмет, остановите работу двигателя. Отсоедините провод свечи зажигания. Проверьте косилку на отсутствие повреждения. В случае повреждения, отремонтируйте косилку перед запуском и эксплуатацией.

22. Регулярно осматривайте косилку. Убедитесь, что детали не погнуты, не повреждены или не с ослабленным креплением.

23. Никогда не поднимайте или не переносите косилку при работающем двигателе.

24. Следует избегать продолжительного воздействия шума и вибрации, исходящих от приводимого в движение бензиновым двигателем оборудования. Делайте периодически перерывы и/или носите наушники, защищающие от шума двигателя, а также прочные защитные перчатки для снижения интенсивности вибрации, передаваемой на ладони рук.

### **3.2. РАБОТА НА СКЛОНАХ**

Склоны являются основной причиной случаев потери контроля управления и опрокидывания, что может привести к серьезной травме. Работа на любых склонах требует максимальной осторожности. Если Вы чувствуете себя неуверенно на склоне, то не скашивайте на нем.



---

Следует косить поперек склона и никогда вверх или вниз по склону. Следует очистить зону работ от посторонних предметов, как например, камни, ветки деревьев и т.д. Следует остерегаться ям, канав или кочек. Высокая трава может скрывать препятствия. Запрещается косить вблизи вымоин, канав или насыпей. Оператор может оступиться и потерять равновесие. Запрещается косить на очень крутых склонах (макс. 15 градусов) или на площадках, где почва является очень неровной. При выполнении поворота на склоне необходимо проявлять особую осторожность. Запрещается косить сырую траву. Недостаточное сцепление может стать причиной проскальзывания.

### **3.3. ДЕТИ**

Может произойти несчастный случай, если оператор не учитывает присутствия детей. Детей часто привлекает работающая косилка и процесс скашивания. Никогда не предполагайте, что дети остались на том месте, где Вы их видели в последний раз.

1. Дети должны находиться в удалении от зоны скашивания и под постоянным наблюдением взрослого.
2. Будьте внимательны и выключайте косилку при вхождении детей в рабочую зону.
3. Перед и во время движения задним ходом необходимо смотреть назад и вниз, чтобы убедиться в отсутствии детей на пути движения.
4. Никогда не позволяйте детям работать с косилкой.

---

5. Будьте особенно внимательны, приближаясь к поворотам с плохим обзором, кустам, деревьям или другим объектам, которые могут заслонять обзор.

### **3.4. ОБСЛУЖИВАНИЕ**

1. Соблюдайте максимальную осторожность при обращении с бензином и другими топливами. Они легко воспламеняются и их пары являются взрывоопасными.

- Используйте только разрешенную канистру для топлива.

- Никогда не снимайте крышку топливного бака или не добавляйте бензин при работающем двигателе. Дайте двигателю остыть перед дозаправкой. Курить воспрещается.

- Никогда не заправляйте машину в закрытом помещении.

- Не запускайте двигатель, если рядом разлит бензин, уберите газонокосилку от места, где был разлит бензин, и избегайте контакта с горячими поверхностями до тех пор, пока разлитый бензин полностью не испарится.

- Никогда не храните машину или канистру с топливом внутри здания, где может находиться источник открытого пламени, как например, водонагреватель.

- Если необходимо опорожнить топливный бак, то слив топлива нужно выполнять на открытом воздухе. Слитое топливо должно храниться в канистре, специально предназначенной для хранения топлива, или оно должно быть утилизировано надлежащим образом.

- 
- Старое моторное масло и бензин необходимо аккуратно сливать в специальные канистры, предназначенные для масла и топлива.
  - Заполненные канистры должны быть осторожно транспортированы на сборный пункт для надлежащей переработки.
2. Никогда не допускайте работу двигателя внутри помещения или в ограниченном пространстве.
  3. Никогда не выполняйте регулировки или ремонт при работающем двигателе (электромоторе). Отсоедините провод свечи зажигания и удалите его от свечи зажигания для предотвращения случайного запуска (вытащите ключ зажигания для моделей с электрическим стартером). Всегда носите защитные очки при выполнении регулировки или ремонта.
  4. Убедитесь, что затяжка крепежных болтов двигателя сохраняется надежной, и что она не ослаблена.
  5. Поддерживайте все гайки и болты затянутыми, а оборудование в исправном состоянии. Если какие-либо детали были заменены, то проверьте, что крепежные элементы затянуты должным образом.
  6. Никогда не вмешивайтесь в работу предохранительных устройств. Регулярно проверяйте их надлежащую работу.
  7. При техническом обслуживании или ремонте косилки, не наклоняйте и не переворачивайте машину, если это только специально не оговорено в настоящем руководстве. Процедуры по обслуживанию и ремонту косилки могут выполняться в ее

---

вертикальном положении. Выполнение некоторых операций может быть облегчено путем подъема машины на приподнятую рабочую платформу или плоскость.

8. Для уменьшения риска возникновения пожара, удалите с косилки траву, листья или другой скопившийся сор. Удаляйте пролитое масло или топливо. Перед хранением дайте косилке полностью остыть.

9. Если машина ударилась о какой-либо предмет, то следует остановить и проверить машину. Перед повторным запуском следует, при необходимости, выполнить ремонт.

10. Всегда отсоединяйте провод свечи зажигания перед очисткой, ремонтом или регулировкой.

11. Запрещается изменять настройку регулятора хода двигателя или превышать номинальное число оборотов двигателя.

12. При необходимости, очищайте или заменяйте наклейки с инструкциями по технике безопасности и эксплуатации.

13. Осмотрите косилку перед хранением.

14. Используйте только оригинальное оборудование или разрешенные запасные части.

15. Заменяйте режущий нож оригинальной запасной частью изготовителя.

16. Составляющие травосборника изнашиваются в ходе использования газонокосилки. Периодически проверяйте их состояние и осуществляйте замену при необходимости, используя части, рекомендованные заводом-производителем газонокосилки.

### 3.5. ДВИГАТЕЛЬ

**Топливо и его пары чрезвычайно огнеопасны и взрывоопасны. Воспламенение или взрыв могут привести к сильным ожогам или смертельному исходу!**

- Не запускайте двигатель в том месте, где происходит утечка природного или сжиженного газа.
- Не используйте пусковые жидкости в аэрозольной упаковке. Так как их пары огнеопасны.

**Выхлопные газ содержат окись углерода – бесцветный и не имеющих запаха ядовитый газ.**

**Вдыхание окиси углерода (угарного газа) может вызвать рвоту, потерю сознания или смерть.**

- Запускайте и эксплуатируйте двигатель вне помещения.
- Не запускайте двигатель в помещении даже при открытых окнах и дверях.

**Данный двигатель поставляется без масла!**

Перед запуском двигателя, обязательно залейте масло согласно инструкциям настоящего руководства. Если Вы запустите двигатель без масла или с недостаточным количеством масла, то двигатель будет невосстановимо поврежден, и этот случай не будет покрываться гарантией.

**При добавлении топлива**

- Прежде чем открыть крышку топливного бака, выключите двигатель и дайте ему остыть в течение, по меньшей

---

мере, 2 минут.

- Заполняйте топливный бачок, либо на открытом воздухе, либо в хорошо проветриваемой зоне.
- Не допускайте переполнения топливного бака. Для обеспечения расширения бензина не заполняйте выше нижней части горловины топливного бака.
- Храните топливо вдали от искр, открытого пламени, горелок, нагревательных приборов и прочих источников воспламенения.
- Регулярно проверяйте топливопровод, бак, крышку и фитинги на наличие трещин и утечек. При необходимости, выполните замену.
- В случае пролива топлива, дождитесь его полного испарения, прежде чем запустить двигатель.

### **При запуске двигателя**

- Убедитесь, что свеча зажигания, глушитель, крышка топливного бака и воздушный фильтр (если установлен) находятся на своих местах и надежно закреплены.
- Не проверяйте искру с вынудой свечой зажигания.
- Используйте только разрешенный тестер системы зажигания.

**Быстрое втягивание шнура стартера (отдача) может притянуть руку к двигателю быстрее, чем Вы успеете отпустить ручку шнура. Это может привести к переломам, ушибам или растяжениям!**

- 
- При запуске двигателя, потяните сначала за ручку шнурового стартера медленно, а затем , когда почувствуете сопротивление, потяните быстро, чтобы избежать отдачи.

### **При эксплуатации оборудования**

- Не наклоняйте двигатель или оборудование на угол, при котором может пролиться топливо.
- Не перемещайте рычаг воздушной заслонки в закрытое положение для остановки двигателя.
- Не меняйте настройку пружины, тяг или иных деталей регулятора для увеличения частоты вращения вала двигателя.
- Запасные части должны иметь оригинальную конструкцию и устанавливаться на тоже самое место, что и первоначальные детали. Использование неоригинальных деталей может стать причиной травмирования людей, сбоев в работе и повреждения агрегата.
- Не ударяйте по маховику молотком или твердым предметом, т.к. маховик может позже разорваться во время эксплуатации двигателя.
- Никогда не запускайте и не эксплуатируйте двигатель без установленного узла воздухоочистителя или воздушного фильтра.

### **При замене масла**

- Если Вы сливаете масло через верхний маслосливной патрубок, топливный бак должен быть опорожнен или топливо начнет вытекать, что приведет к пожару или взрыву.

### **При транспортировке оборудования**

- Транспортируйте двигатели с пустым топливным баком или с ЗАКРЫТЫМ краном подачи топлива.

### **При хранении топлива или оборудования с топливом в баке**

- Храните оборудование на расстоянии от котлов, печей, водонагревателей и прочих приборов, в которых используются горелки или иные источники воспламенения, поскольку они могут воспламенить пары топлива.
- Срок хранения топлива в баке или канистре для использования не более 1-го месяца.



## 4. ТЕХНИЧЕСКИЕ ХАРАКТЕРИСТИКИ И ОБЩЕЕ УСТРОЙСТВО ГАЗОНОКОСИЛКИ

Таблица 1. Основные технические характеристики

Характеристики	D40P			D52S
Модель двигателя	NGPT100			TX
Тип двигателя	Одноцилиндровый, 4-тактный с воздушным охлаждением, верхнеклапанный (OHV)			
Мощность двигателя, л.с.	3			6
Обороты двигателя, об/мин	3000			3000
Объем двигателя, куб. см	99			196
Объем топливного бака, л	0,6			0,8
Объем системы смазки двигателя, л	0,6			0,6
Максимальная ширина скашивания, см	40			53
Высота скашивания, мм	25-70			25-75
Количество положений регулировки	6			7

Тип регулировки высоты скашивания	Раздельная	Центральная		
Объем травосборника, л	40			70
Тип травосборника	Пластик			Пластик/ ткань
Рукоятки (положение)	Регулируемые по высоте			
Тип деки	Пластик	Стальная		
Тип передвижения	Ручной	Самоходная		
Функция мульчирования	Есть			
Боковой выброс	Нет	Есть		
Система запуска	Ручной стартер			
Диаметр колеса переднее/заднее, мм	145/176			198/270
Вес, кг	19,5			38,0

Газонокосилка представляет собой устройство для скашивания травы с 4-х тактным бензиновым двигателем. В нижней части расположен режущий нож, установленный на валу двигателя. Органы управления газонокосилки выведены на рукоятку. В задней части газонокосилки находится травосборник.



Рис. 1 Основные органы управления и элементы газонокосилки  
Сравните следующие узлы и органы управления с вашей моделью (рис.1) Убедитесь, что Вы знаете их расположение и понимаете их назначение.

1. Рычаг остановки двигателя.
2. Верхняя рукоятка.
3. Фиксатор рукоятки.
4. Нижняя рукоятка.
5. Защитная крышка заднего выброса.

- 
6. Двигатель.
  7. Рукоятка регулировки высоты кошения.
  8. Дека (несущий корпус).
  9. Травосборный контейнер.
  10. Рукоятка ручного стартера.
  11. Рычаг привода (самоходная модель) движения.
  12. Заглушка для мульчирования.
  13. Боковой желоб выброса.
  14. Защитная крышка бокового выброса.
  15. Коннектор для подключения водяного шланга.

#### **4.1. КОМПЛЕКТАЦИЯ**

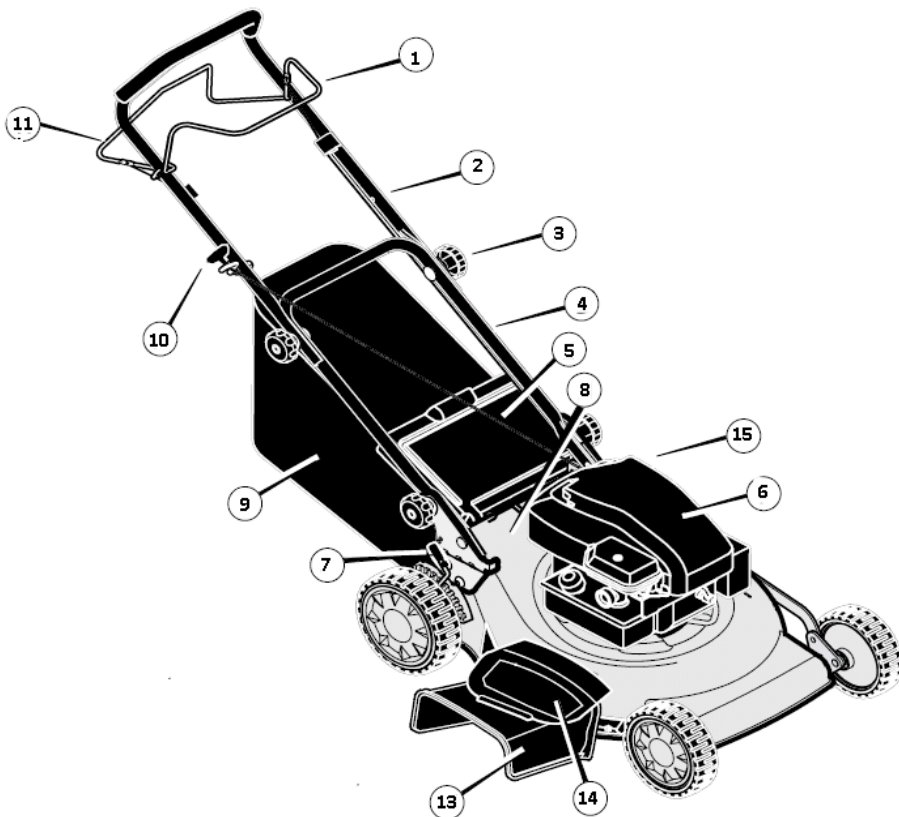
1. Нижняя рукоятка – 1 шт.
2. Верхняя рукоятка – 1 шт.
3. Крепление рукояток и травосборника – 1 пакет.
4. Крышка травосборника – 1 шт.
5. Корпус – 1 шт.
6. Каркас тканевого травосборника – 1 шт.
7. Боковой желоб – 1 шт.
8. Инструкция по эксплуатации – 1 шт.
9. Упаковка – 1 шт.

## 5. ЭКСПЛУАТАЦИЯ

### 5.1. СБОРКА ГАЗОНОКОСИЛОК

Косилка была полностью собрана на заводе изготовителе. Когда косилка укладывалась в картонную упаковку, рукоятка была установлена в положение для хранения.

**ВНИМАНИЕ:** осторожно извлеките рукоятку, чтобы не зажать и не повредить тросы управления.

1. Выньте косилку из картонной коробки.
2. В скобе деки, (В) имеется два крепежных отверстия. Используйте отверстие (С), для крепления рукоятки в верхнем положении. Используйте отверстие (D), для крепления рукоятки в нижнем положении.

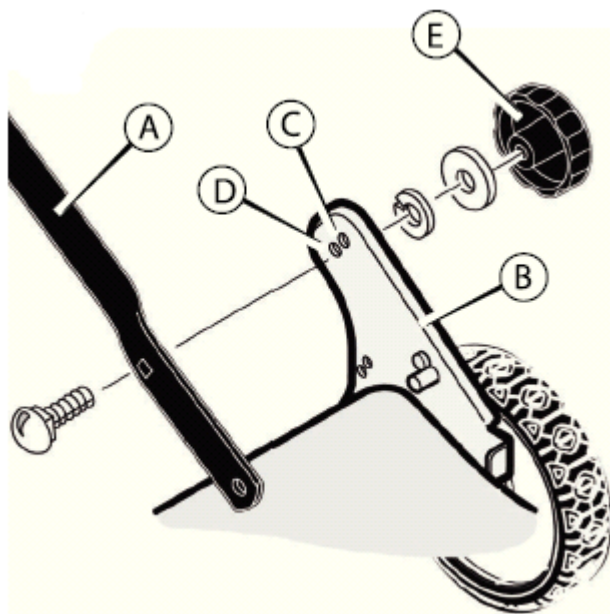

3. Закрепите винт в любом из отверстий (C) или отверстия (D) в соответствии с рисунком. Закрутите зажимы (E), до фиксации нижней рукоятки.
4. Снимите зажимы (F) и крепежные элементы с нижней рукоятки (A). Установите верхнюю рукоятку (G) в рабочее положение. Затягивайте зажимы (F) до фиксации верхней и нижней рукояток в соответствующих положениях.

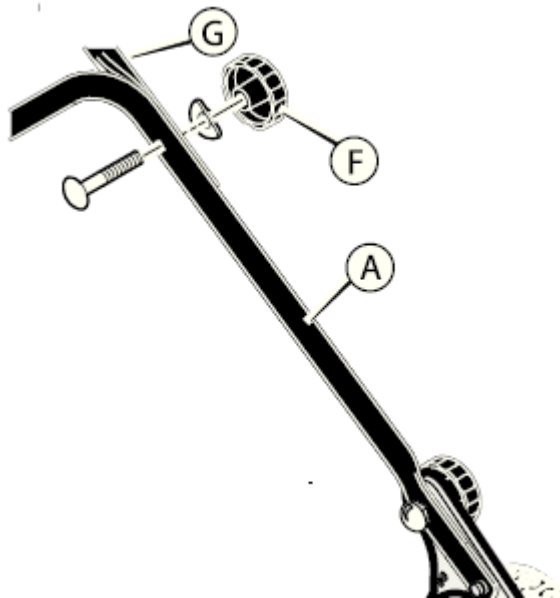

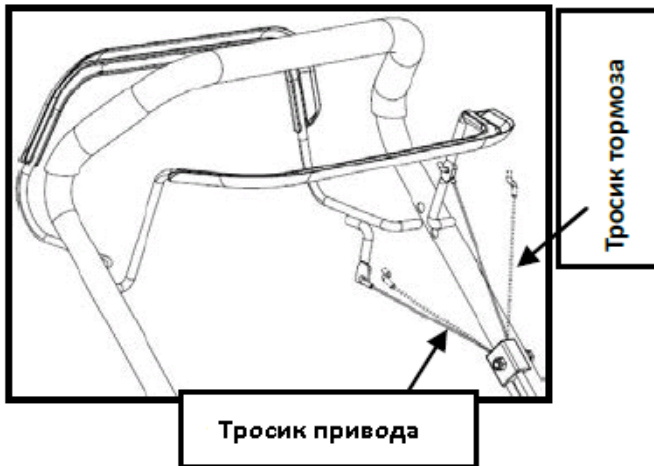

5. Вставьте тормозной тросик и тросик сцепления в отверстия рычага останова двигателя и рычага сцепления.

Для установки троса ручного стартера, сначала необходимо задействовать рычаг останова двигателя (Н).

6. Медленно потяните рукоятку ручного стартера (I) и заправьте трос ручного стартера в направляющую (J).

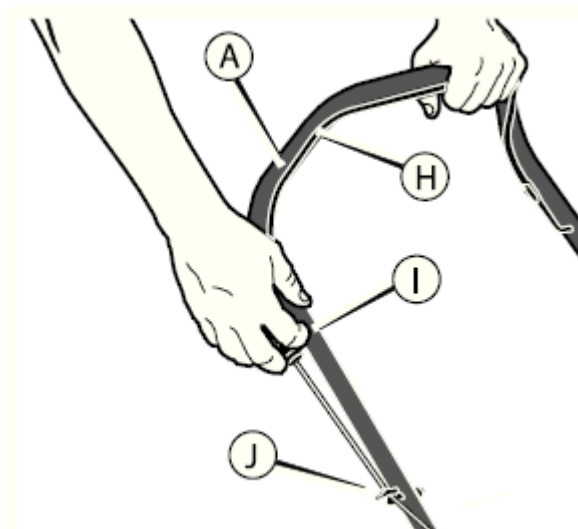

## 5.2. СБОРКА ТРАВΟΣБОРНИКА

Травосборник состоит из 2х частей: Пластиковая крышка в верхней части и тряпичный мешок в нижней части. Соединить тряпичный мешок фиксаторами к пластиковой. Вставьте каркас травосборника в мешок и прикрепите зажимы, как показано на рисунке.

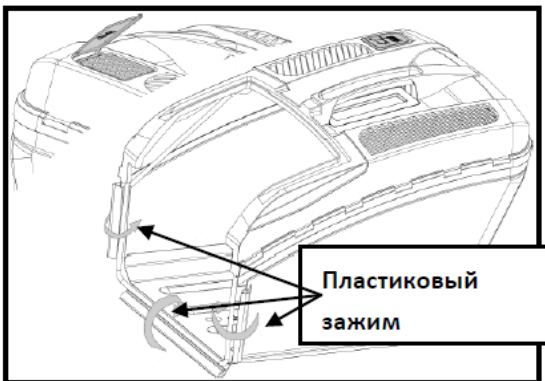
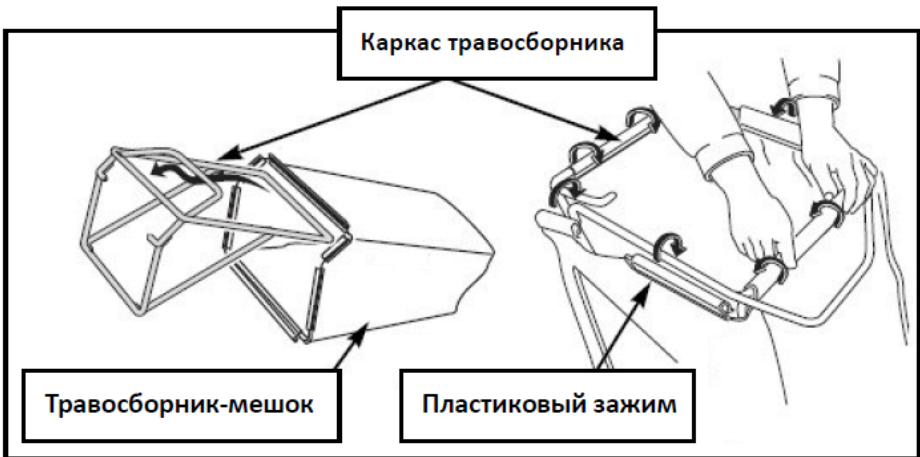



Поднимите защитную крышку заднего выброса, удалите заглушку для мульчирования и установите травосборник-мешок.



Заглушка для мульчирования позволяет использовать место внутри деки косилки для более эффективного измельчения травы. Чтобы установить/снять заглушку для мульчирования, поднимите защитную крышку заднего выброса, как показано на рисунке. Заглушка для мульчирования подходит только в одном направлении. Уберите заглушку для мульчирования при использовании травосборника-мешка.

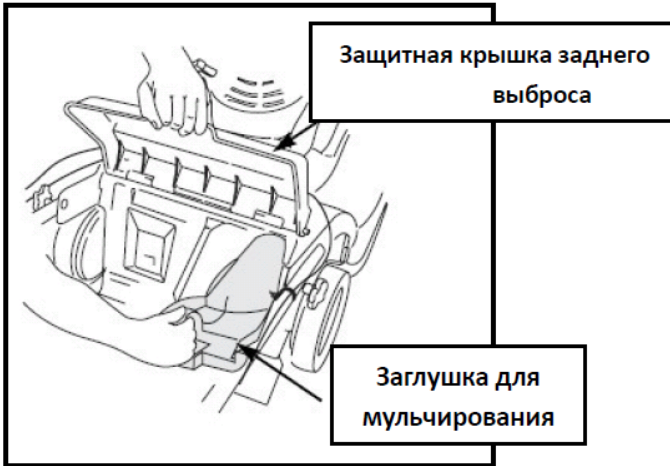

### 5.3. УСТАНОВКА БОКОВОГО ЖЕЛОБА ВЫБРОСА ТРАВЫ

Поднимите защитную крышку бокового выброса, установите боковой патрубков выброса.

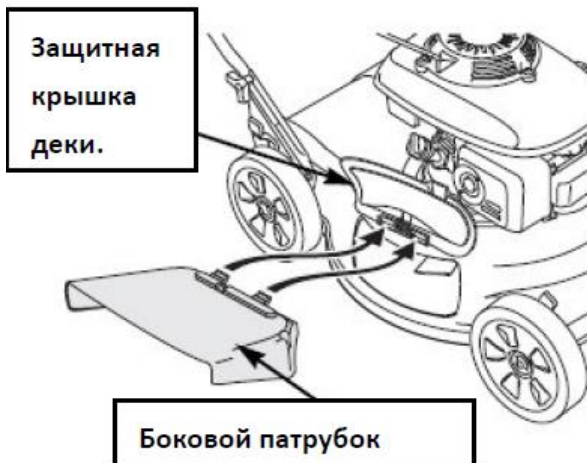

## **Регулировка высоты стрижки**

Поднимите колеса для установки нижнего положения стрижки, опустите колеса – для установки высокого положения стрижки, отрегулировав высоту по своему усмотрению. Среднее положение является наилучшим для большинства газонов. Чтобы изменить высоту стрижки. Передвиньте регулировочный рычаг к колесу. Передвиньте колеса вверх или вниз по своему усмотрению. Убедитесь, что оба колеса отрегулированы одинаково.

## **5.4. ПОДГОТОВКА К РАБОТЕ ДВИГАТЕЛЯ**

### **5.4.1 Моторное масло**

Косилка поставляется без масла в двигателе. Добавьте такое количество 4-х тактного масла, чтобы его уровень находился между верхней и нижней предельными отметками на измерительном щупе, как показано на рисунке.

Не переполняйте двигатель маслом! В этом случае он будет сильно дымить при запуске.

### **Проверка уровня масла**

Выверните пробку-щуп из масляной заливной горловины, протрите его и вставьте обратно без закручивания. Выньте и проверьте уровень масла: если уровень низкий долейте масло. Используйте масло для 4-х тактных двигателей стандарта SAE30.

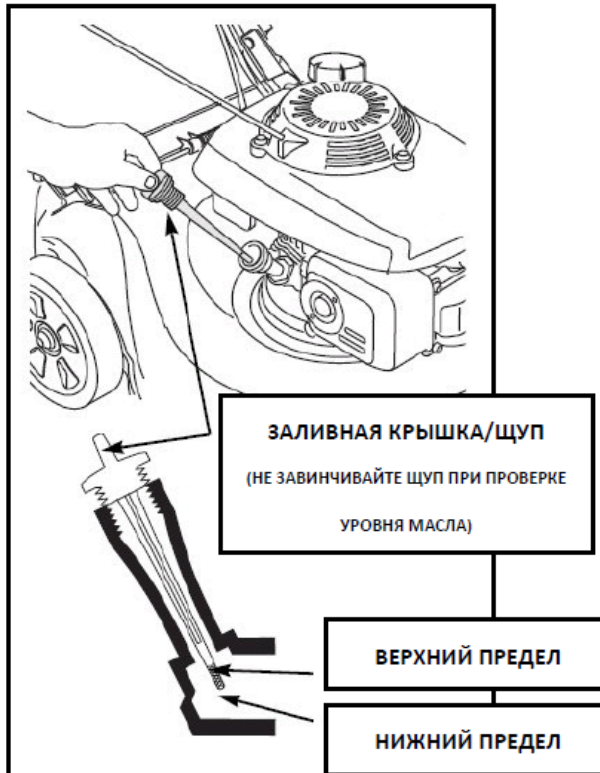

#### 5.4.2 Топливо

Заправьте бензин перед запуском двигателя. Для заправки используйте только чистый бензин маркировки АИ- 92.

Установите газонокосилку на ровную площадку.

- Снимите заливную крышку
- Добавьте топливо до нижней части отметки уровня в горловине топливного бака. Не переливайте, оставляйте пространство, примерно 2,5см, для теплового расширения топлива.

- Перед запуском двигателя протрите пролитое топливо.
- Затяните крышку топливного бака.

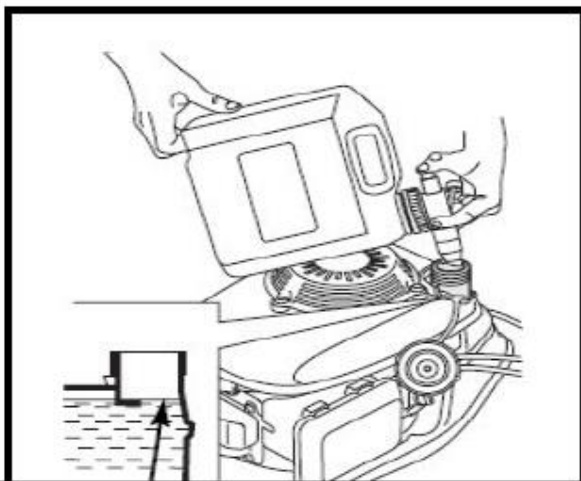

Максимальный уровень топлива

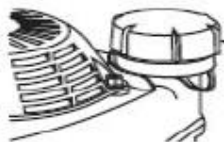

Крышка  
топливного бака

### **ПРЕДУПРЕЖДЕНИЕ!**

Бензин чрезвычайно огнеопасен, и пары бензина могут взорваться, вызвав серьезные травмы или смерть. Будьте предельно осторожны при обращении с бензином! Храните в недоступном для детей месте!

- Производите заправку косилки в хорошо проветриваемом помещении с остановленным двигателем.

- Не курите и не допускайте возникновения пламени или искр в зоне, где заправляется двигатель, или где хранится бензин. Избегайте повторного или длительного контакта с кожей или вдыхания испарений.
- После заправки топливом надежно затяните крышку топливного бака. Если топливо пролилось, перед запуском двигателя убедитесь, что это место высохло.

## 5.5 ЗАПУСК ДВИГАТЕЛЯ

**ПРИМЕЧАНИЕ:** В связи с тем, что на двигатель нанесено защитное покрытие, при первоначальном использовании газонокосилки двигатель может немного дымить. Это нормально.

1. Чтобы запустить холодный двигатель, три (3) раза надавите на кнопку подсоса топлива перед тем, как попытаться запустить двигатель. Обычно это не требуется при запуске двигателя, который уже работал в течение нескольких минут.
2. Прижмите скобу управления к рукоятке. Медленно вытягивайте шнур, пока не почувствуете сопротивление, а затем потяните быстро для запуска двигателя. Медленно отпускайте назад рукоятку шнурового стартера. Не позволяйте ручке троса отскочить назад.

**ПРИМЕЧАНИЕ:** В прохладную погоду может потребоваться повторить вышеописанные шаги по подсосу топлива. В теплую погоду чрезмерный подсос топлива может стать причиной «затопления» двигателя, и он не запустится. Если двигатель затоплен, подождите несколько минут, перед тем как,

---

попытаться его запустить и не повторяйте действий по подкачке топлива.

## **ОСТАНОВКА ДВИГАТЕЛЯ**

Чтобы остановить двигатель, отпустите скобу управления.

### **5.6 СОВЕТЫ ПО СКАШИВАНИЮ**

Некоторые модели имеют дополнительную заглушку для мульчирования. Если заглушка для мульчирования установлена, то трава измельчается, и может быть использована повторно. Поскольку питательные вещества возвращаются в почву, то лужайке потребуется меньше удобрений. Следующие советы увеличат производительность скашивания и улучшат внешний вид лужайки.

- Трава должна быть сухой. Если трава мокрая, то она с трудом срезается и будет образовывать тяжелые комки травы.

- Трава не должна быть слишком высокой. Максимальная высота для эффективного скашивания составляет 9,8 см. Установите регуляторы высоты таким образом, чтобы скашивалась только верхняя треть травы.

- Если высота травы более 9,8 см, то потребуется два скашивания. Для первого скашивания, установите регуляторы высоты в самое высокое положение. Затем опустите регуляторы высоты для второго скашивания.

- Нож должен всегда иметь хорошо заточенное лезвие. Изношенное лезвие может стать причиной пожелтения кончиков травинок.

- Очистите нижнюю часть косилки. Если в нижней части корпуса косилки скапливаются остатки травы и другой мусор, то ее производительность будет снижена.

Для улучшения качества скашивания, попытайтесь сделать следующее:

- увеличьте высоту среза;
- более регулярно выполняйте скашивание;
- работайте с косилкой при небольшой скорости перемещения;
- уменьшите ширину захвата;
- меняйте направление;
- скашивайте в два приема;

## 6. ОБСЛУЖИВАНИЕ ГАЗОНОКОСИЛКИ

### 6.1 ПЕРЕД НАЧАЛОМ РАБОТЫ:

- Осмотрите газонокосилку и убедитесь в отсутствии повреждений или недостатке отдельных частей. Особо тщательно осмотрите режущий нож и его крепление;

- Следите за тем, чтобы все гайки, болты и винты были плотно затянуты, для обеспечения безопасного рабочего состояния оборудования;

- Осмотрите лезвие ножа на наличие повреждений, трещин и чрезмерной ржавчины. Тупой нож можно заточить, но если он чрезмерно изношен, согнут, треснут или иным образом поврежден, его необходимо заменить.

**ПРИМЕЧАНИЕ:** Мы не рекомендуем Вам затачивать лезвия самостоятельно. Но если Вы собираетесь заточить лезвие.



---

Убедитесь, что оно уравновешено. Необходимо поддерживать равновесие лезвия. Неуравновешенное лезвие может стать причиной повреждения газонокосилки или двигателя.

- Лезвие можно заточить с помощью напильника или шлифовального колеса. Не пытайтесь заточить лезвие, не сняв его с газонокосилки.

- Чтобы проверить равновесие лезвия, вбейте гвоздь в балку или стену, оставив снаружи примерно 2.5 см длины гвоздя. Повести лезвие, пропустив шляпку гвоздя через центральное отверстие лезвия. Если лезвие уравновешено, оно останется в горизонтальном положении. Если конец лезвия опускается, заточите его, пока лезвие не станет уравновешенным.

Чтобы снять лезвие, отсоедините высоковольтный провод от свечи зажигания. Установите газонокосилку в сервисное положение так, чтобы воздушный фильтр, свеча зажигания и карбюратор находились сверху. (Опереть на нижнюю рукоятку)

- Во избежание поворота лезвия при снятии крепежного болта, поместите небольшой деревянный брусок между кожухом косилки и лезвием.

- Удалите крепежный болт, повернув его против часовой стрелки.

- Снимите лезвие и крепеж, фиксирующий его (болт, упругую шайбу и закаленную шайбу).

**ПРИМЕЧАНИЕ:** Сняв адаптер лезвия, убедитесь, что выступы на адаптере не повреждены. В случае их повреждения, замените адаптер лезвия. Для установки обратно, поместите лезвие на адаптер, при этом выступы на адаптере должны войти в отверстия на лезвие (смотрите рисунок 2).

- Убедитесь, что замыкающий край лезвия (противоположный заостренному краю) обращен непосредственно к двигателю.
- Установите крепежный болт вместе с упругой шайбой и закаленной шайбой в адаптер лезвия и на вал.

Обязательно установите специальные шайбы с вогнутой стороной к ножу и выпуклой стороной к болту.

Затяните болт с помощью динамометрического ключа. Используйте деревянный брусок, чтобы предотвратить поворот ножа при затягивании.

Рекомендуемый крутящий момент при затягивании - 60-65 Нм.

**ВНИМАНИЕ:** Крепежный болт термически обработан. Если его требуется заменить, используйте оригинальную деталь.



Рис. 2 Схема установки ножа газонокосилки.

## 6.2 ЗАПОЛНЕНИЕ ТОПЛИВНОГО БАКА

- Проверьте уровень топлива в топливном баке и масла в

---

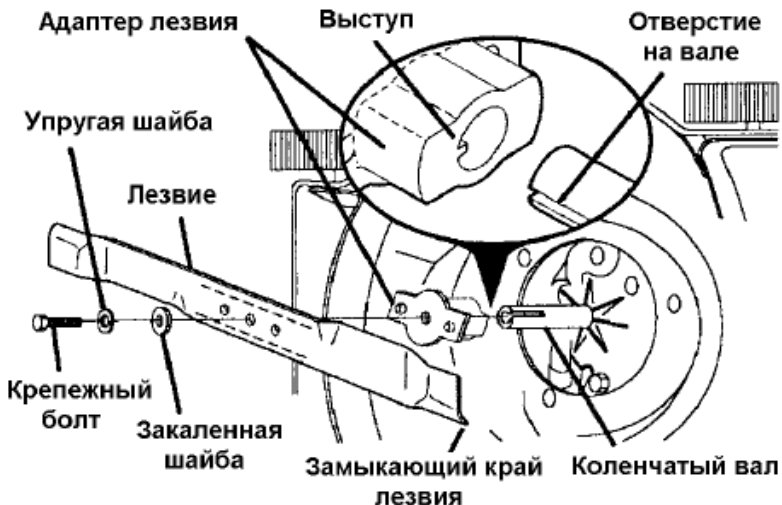
картере;

- Залейте необходимое количество топлива и масла;
- Убедитесь в том, что двигатель находится вне помещения, в месте хорошей вентиляции воздуха.
- Очистите поверхность вокруг заливной топливной горловины и отверните крышку бензобака.
- Используя специальные канистры, доливайте топливо в бак медленно, не допуская разбрызгивания.
- Не переполняйте топливный бак. Оставьте воздушное пространство в топливном баке для возможности расширения топлива без вытекания из бака. См. п. 5.4.2.
- Установите крышку топливного бака на место, надежно заверните, удалите остатки пролитого топлива до запуска двигателя. Если пролито топливо, не запускайте двигатель.
- Уберите оборудование от места, где пролито топливо. Предотвратите возникновение источников искры до тех пор, пока пары пролитого топлива не исчезнут.

### **6.3 ПРОВЕРКА УРОВНЯ МОТОРНОГО МАСЛА**

Проверьте уровень моторного масла при остановленном двигателе и газонокосилке.

Снимите крышку заливной горловины масла и протрите щуп.

Вставьте измерительный щуп в горловину масляного фильтра, но не завинчивайте его.

Проверьте уровень масла, показываемый измерительным щупом.

Если он рядом с нижней отметкой, залейте масло до уровня верхней отметки. Не перелейте!

Надежно завинтите крышку заливной горловины.

---

**ПРИМЕЧАНИЕ! Запуск двигателя с низким уровнем масла приведет к повреждению двигателя!**

Проверьте состояние воздушного фильтра и надежность присоединения колпачка свечи.

**Обслуживание воздушного фильтра.**

**ПРИМЕЧАНИЕ: Эксплуатация двигателя без воздушного фильтра или с поврежденным фильтром позволит грязи попасть в двигатель, что приведет к его быстрому износу!**

- Нажмите на зажимы крышки и снимите крышку.
- Снимите фильтр с основания воздушного фильтра.
- Осмотрите фильтр и пористый элемент и замените его, если он поврежден.
- Очистите фильтр, постучав им несколько раз по твердой поверхности, чтобы удалить грязь, или продуйте сжатый воздух через воздушный фильтр изнутри.



Рис. 3 Схема воздушного фильтра.

Никогда не пытайтесь очистить грязь щеткой; щетка вотрет грязь внутрь волокон.

- Протрите грязь изнутри основания воздушного фильтра и крышки, используя влажную тряпку. Будьте осторожны, чтобы предотвратить попадание грязи в воздуховод карбюратора.
- Установите на место фильтр и крышку.

#### **6.4 ОБСЛУЖИВАНИЕ СВЕЧИ ЗАЖИГАНИЯ**

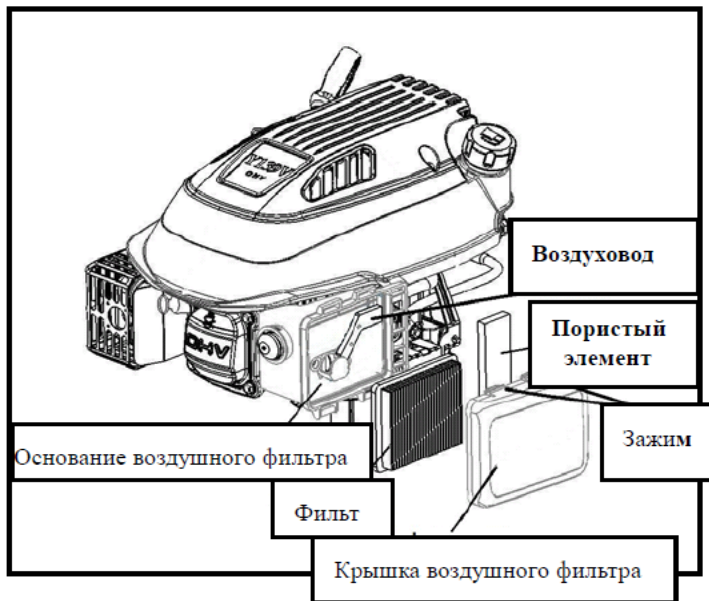
Для надлежащей работы свеча должна иметь правильный зазор и не иметь отложений.

- Снимите свечу зажигания с помощью свечного ключа.
- Отсоедините крышку свечи зажигания и удалите загрязнения вокруг области свечи зажигания.

- Проверьте свечу зажигания. Замените ее, если электроды изношены или если изолятор треснут или сколот.

Измерьте зазор электрода свечи зажигания соответствующим прибором. Зазор должен составлять 0,028-0,031 дюйма (0,7 ~ 0,8 мм). Исправьте зазор, если необходимо, путем тщательного изгиба бокового электрода с помощью необходимого инструмента.



Рис.4 Зазор на электродах свечи.

Устанавливайте свечу зажигания осторожно, чтобы она не пошла поперек резьбы.

- Установите крышку свечи зажигания на свечу зажигания.

**ПРИМЕЧАНИЕ:** Недостаточно закрученная свеча может перегреться и повредить двигатель. Чрезмерная затяжка свечи может привести к повреждению резьбы в головке блока цилиндров.

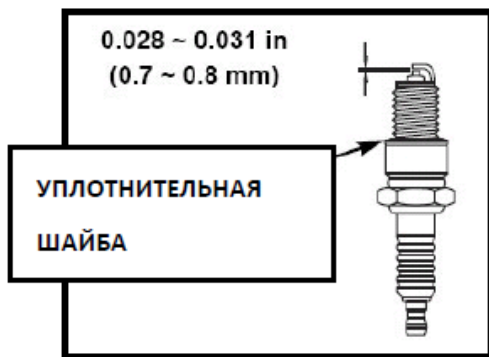
## 6.5 ОКОНЧАНИЕ РАБОТЫ:

По окончании работы:

- тщательно очистите газонокосилку от грязи и остатков травы и насухо протрите ветошью;

---

-осмотрите газонокосилку, особенно режущий нож на предмет повреждений.

- примите меры по устранению выявленных недостатков;
- не оставляйте заправленную топливом газонокосилку в помещении, где есть опасность воспламенения паров бензина.

На корпусе газонокосилки установлен коннектор (рис.1) для подключения шланга с водой для эффективной очистки внутренней поверхности деки после работы.

Травосборник можно промыть, используя шланг. Перед использованием газонокосилки, дайте ему высохнуть.

- Периодически проверяйте травосборник на предмет наличия повреждений или износа. При нормальном использовании он впоследствии изнашивается. Если требуется заменить травосборник, используйте только рекомендованный изготовителем травосборник.

## 6.6 ПЕРИОДИЧНОСТЬ СЕРВИСНОГО ОБСЛУЖИВАНИЯ

Таблица обслуживания		ПЕРЕД КАЖДЫМ ИСПОЛЬЗОВАНИЕМ	ПОСЛЕ КАЖДОГО ИСПОЛЬЗОВАНИЯ	ПОСЛЕ 10 ЧАСОВ РАБОТЫ	ПОСЛЕ 25 ЧАСОВ РАБОТЫ ИЛИ КАЖДЫЙ СЕЗОН	ПОСЛЕ 100 ЧАСОВ РАБОТЫ	ПЕРЕД ХРАНЕНИЕМ
<b>ГАЗОНОКОСИЛКА</b>	Проверка предмет наличия ослабленного крепежа	+					+
	Очистка/осмотр травосборника	+	+				+
	Проверка покрышек	+					
	Проверка ведущих колес	+					
	Очистка газонокосилки		+				+
	Очистка снизу крышки привода			+			
	Проверка приводных ремней/шкивов				+		
	Проверка/Заточка/Замена лезвия				+ <sup>***</sup>		



<b>Д В И Г А Т Е Л Ь</b>	Проверка уровня масла	+****					
	Смена масла				+*,**		
	Очистка воздушного фильтра				+**		
	Осмотр глушителя				+		
	Замена свечи зажигания					+	
	Замена бумажного элемента воздушного фильтра					+**	
	Опустошение топливной системы						+

\*- меняйте чаще, если работаете в условиях большой нагрузки или при высокой температуре.

\*\* - обслуживайте чаще, если работаете в условиях сильной запыленности и загрязнения.

\*\*\* - осуществляйте замену лезвий чаще при кошении в условиях песчаной почвы.

\*\*\*\* - и после каждых 5 часов работы.

## 7. ХРАНЕНИЕ

По завершении использования газонокосилки в конце сезона, а также, если не собираетесь использовать её в течение 30 дней и более, необходимо провести следующие мероприятия.

## **ГАЗОНОКОСИЛКА**

Перед тем, как поместить газонокосилку на хранение, полностью очистите её, удалите всю грязь, смазку, листья и т.д. Храните газонокосилку в сухом и чистом помещении.

Убедитесь, что все гайки, болты, винты и штифты плотно затянуты и закреплены. Визуально осмотрите вращающиеся части на предмет наличия повреждений, поломок, а также износа. Замените части, если требуется.

Закрасьте потертые и подвергшиеся коррозии поверхности, предварительно зачистив их шкуркой.

## **ДВИГАТЕЛЬ**

### **ТОПЛИВНАЯ СИСТЕМА ДВИГАТЕЛЯ**

**ВНИМАНИЕ:** Очень важно не допускать образования смолистых осадков в таких частях топливной системы, как карбюратор, топливный фильтр, топливный шланг и бензобак в процессе хранения газонокосилки. Также, спиртосодержащие топлива (называемые бензоспиртами или использующие этанол или метанол) в процессе хранения могут притягивать влагу, что ведет к окислению.

- Опустошите топливный бак, запустив двигатель и дав ему поработать, пока топливопровод и карбюратор не опустеют.
- Никогда не добавляйте средства для очистки двигателя и карбюратора в бензобак во избежание серьезных повреждений.
- В новом сезоне используйте свежее топливо.

### **МОТОРНОЕ МАСЛО**

Слейте отработавшее масло (при теплом двигателе) и влейте свежее моторное масло.

## ЦИЛИНДР

Отсоедините провод от свечи зажигания. Извлеките свечу зажигания.

Влейте 30 мл масла в отверстие для свечи зажигания на цилиндре.

Несколько раз потяните за ручку стартера, чтобы масло распространилось.

Вставьте новую свечу зажигания.

## 8. ВОЗМОЖНЫЕ НЕИСПРАВНОСТИ И МЕТОДЫ ИХ УСТРАНЕНИЯ

НЕИСПРАВНОСТЬ	ПРИЧИНА НЕИСПРАВНОСТИ	УСТРАНЕНИЕ НЕИСПРАВНОСТИ
<b>Двигатель не запускается</b>	<ol style="list-style-type: none"> <li>1. Воздушный фильтр загрязнен.</li> <li>2. Топливо отсутствует.</li> <li>3. Топливо несвежее.</li> <li>4. В топливо попала вода.</li> <li>5. Высоковольтный провод отсоединен от свечи зажигания.</li> <li>6. Испорченная свеча зажигания.</li> <li>7. Скоба управления отпущена.</li> <li>8. Скоба управления повреждена.</li> <li>9. Ручка топливного клапана (если имеется) в положении Выкл. (OFF).</li> </ol>	<ol style="list-style-type: none"> <li>1. Очистите или замените воздушный фильтр.</li> <li>2. Влейте топливо.</li> <li>3. Опустошите бензобак и влейте свежее чистое топливо.</li> <li>4. Опустошите бензобак и влейте свежее чистое топливо.</li> <li>5. Подсоедините высоковольтный провод к свече зажигания.</li> <li>6. Замените свечу зажигания.</li> <li>7. Прижмите скобу управления.</li> <li>8. Замените скобу управления.</li> <li>9. Поверните ручку топливного клапана и установите в положении Вкл. (ON).</li> </ol>

<p><b>Двигатель теряет мощность</b></p>	<ol style="list-style-type: none"> <li>1. Задняя часть кожуха косилки или лезвие застряли в плотной траве.</li> <li>2. Срезается слишком много травы.</li> <li>3. Воздушный фильтр загрязнен.</li> <li>4. Скапливание скошенной травы и мусора под газонокосилкой.</li> <li>5. Слишком много масла в двигателе.</li> <li>6. Скорость передвижения слишком велика.</li> </ol>	<ol style="list-style-type: none"> <li>1. Установите высоту стрижки.</li> <li>2. Увеличьте высоту стрижки травы.</li> <li>3. Очистите/замените воздушный фильтр.</li> <li>4. Очистите нижнюю часть газонокосилки.</li> <li>5. Проверьте уровень масла.</li> <li>6. Косите траву при небольшой скорости передвижения.</li> </ol>
<p><b>Малый неровный срез</b></p>	<ol style="list-style-type: none"> <li>1. Поврежденное, изношенное или ослабленное лезвие.</li> <li>2. Высота колес разная.</li> <li>3. Скапливание скошенной травы и мусора под газонокосилкой.</li> </ol>	<ol style="list-style-type: none"> <li>1. Замените лезвие, затяните крепежный болт.</li> <li>2. Отрегулируйте высоту колес, чтобы все они находились на одном уровне.</li> <li>3. Очистите нижнюю часть газонокосилки.</li> </ol>
<p><b>Чрезмерная вибрация</b></p>	<ol style="list-style-type: none"> <li>1. Поврежденное, изношенное или ослабленное лезвие.</li> <li>2. Коленчатый вал двигателя изогнут.</li> </ol>	<ol style="list-style-type: none"> <li>1. Замените лезвие, затяните крепежный болт.</li> <li>2. Обратитесь в центр обслуживания Техники DEKADO.</li> </ol>
<p><b>Стартер плохо поддается и не вытягивается</b></p>	<ol style="list-style-type: none"> <li>1. Включен тормоз маховика двигателя при отпущенной скобе управления.</li> <li>2. Коленчатый вал двигателя изогнут.</li> <li>3. Поврежден адаптер лезвия.</li> <li>4. Лезвие застряло в траве.</li> </ol>	<ol style="list-style-type: none"> <li>1. Перед тем, как потянуть за ручку стартера, прижмите скобу управления к верхней рукоятке.</li> <li>2. Обратитесь в центр обслуживания техники DEKADO.</li> <li>3. Замените адаптер лезвия.</li> <li>4. Произведите запуск двигателя на другой поверхности.</li> </ol>
<p><b>Травосборник не наполняется (если имеется)</b></p>	<ol style="list-style-type: none"> <li>1. Высота среза слишком низкая.</li> <li>2. Подъемник лезвия износился.</li> </ol>	<ol style="list-style-type: none"> <li>1. Увеличьте высоту среза.</li> <li>2. Замените лезвие.</li> </ol>

	3. Травосборник не проветривается.	3. Очистите травосборник.
<b>Тяжело толкать газонокосилку</b>	1. Трава слишком высокая или положение колес слишком низкое. 2. Задняя часть кожуха косилки или лезвие застряли в плотной траве. 3. Травосборник переполнен. 4. Установленное положение верхней рукоятки Вам не подходит.	1. Увеличьте высоту среза. 2. Приподнимите заднюю часть косилки выше на один уровень. 3. Освободите травосборник. 4. Отрегулируйте высоту рукоятки.

## 9. СРОК СЛУЖБЫ И УТИЛИЗАЦИЯ

При выполнении всех требований настоящей инструкции по эксплуатации срок службы изделия составляет 5 лет. По окончании срока службы не выбрасывайте технику в бытовые отходы! Отслужившее свой срок оборудование должно утилизироваться в соответствии с Вашими региональными нормативными актами по утилизации техники и оборудования.

## 10. ГАРАНТИЙНЫЕ ОБЯЗАТЕЛЬСТВА

Гарантийный срок эксплуатации инструмента составляет 12 месяцев со дня продажи розничной сетью. Если изделие, предназначенное для бытовых (непрофессиональных) нужд, эксплуатировалось в коммерческих целях (профессионально), срок гарантии составляет (один) месяц со дня продажи.

---

Гарантия действительна с даты покупки, при условии, что обслуживание, смазывание и регулировка бензиновой газонокосилки DEKADO осуществляется в соответствии с инструкциями, приведенными в настоящем руководстве пользователя.

Дефекты сборки инструмента, допущенные по вине изготовителя, устраняются бесплатно в течение 45 (сорока пяти) дней со дня предоставления потребителем требований об устранении недостатков изделий, после проведения техническим центром диагностики изделий.

### **ГАРАНТИЙНЫЙ РЕМОНТ ОСУЩЕСТВЛЯЕТСЯ ПРИ СОБЛЮДЕНИИ СЛЕДУЮЩИХ УСЛОВИЙ:**

1. Наличие товарного или кассового чека и гарантийного талона с указанием заводского (серийного) номера инструмента, даты продажи, подписи покупателя, и штампа торгового предприятия.

2. Предоставление неисправной продукции в комплекте с рабочим органом в чистом виде.

3. Гарантийный ремонт производится только в течение срока, указанного в данном гарантийном талоне.

### **ГАРАНТИЙНОЕ ОБСЛУЖИВАНИЕ НЕ ПРЕДОСТАВЛЯЕТСЯ:**

1. При неправильном и нечетком заполнении гарантийного талона;

2. На инструмент, у которого не разборчив или изменен серийный номер;

3. На последствия самостоятельного ремонта, разборки, чистки и смазки инструмента в гарантийный период (нетребуемые по инструкции эксплуатации), о чем

---

свидетельствуют, например, заломы на шлицевых частях крепежа корпусных деталей;

4. На замену изношенного или поврежденного режущего оборудования;

5. На неисправности, возникшие в результате не сообщения о первоначальной неисправности;

6. На инструмент, который эксплуатировался с нарушениями инструкции по эксплуатации или не по назначению;

7. На повреждения, дефекты, вызванные внешними механическими воздействиями, воздействием агрессивных средств и высоких температур или иных внешних факторов, таких как дождь, снег, повышенная влажность и др.;

8. На неисправности, вызванные попаданием в инструмент инородных тел, небрежным или плохим уходом, повлекшим за собой выход из строя инструмента;

9. На неисправности, возникшие вследствие перегрузки, повлекшие за собой выход из строя двигателя.

10. На неисправности, вызванные использованием некачественного бензина и топливной смеси, что ведет к выходу из строя цилиндро-поршневой группы. Топливо, как правило, подлежит использованию в течение 30 дней с момента приобретения.

11. На неисправности, вызванные использованием неоригинальных запасных частей и принадлежностей;

12. Использование моторного масла, не соответствующего классификации, которое вызывает повреждение двигателя, уплотнительных колец, топливопроводов или топливного бака;

13. На недостатки изделий, возникшие вследствие эксплуатации с неустранёнными иными недостатками;

---

14. На недостатки изделий, возникшие вследствие технического обслуживания и внесения конструктивных изменений, лицами, организациями, не являющимися авторизованными сервисными центрами;

15. На естественный износ изделия и комплектующих в результате интенсивного использования;

16. На такие виды работ, как регулировка, чистка, смазка, замена расходных материалов, а также периодическое обслуживание и прочий уход за изделием, оговоренным в Инструкции по эксплуатации;

17. Предметом гарантии не является неполная комплектация изделия, которая могла быть обнаружена при продаже изделия;

18. Выход из строя деталей в результате кратковременного блокирования при работе;

19. Нарушения работы газонокосилки или поломки, такие как искривление коленчатого вала, возникшие вследствие несоблюдения инструкций по эксплуатации или неосторожного обращения с газонокосилкой.

Действие гарантии не распространяется на:

- Лезвия газонокосилки, адаптеры лезвий, ремни, свечи зажигания и воздушные фильтры, тросы управления, опорные колеса, так как данные части являются расходными материалами и изнашиваются в процессе нормального использования.

Также гарантия не распространяется на узлы и детали, являющиеся расходными, быстроизнашивающимися материалами, к которым относятся: соединительные муфты, ведущие и ведомые звездочки, болты, гайки, курки,



---

направляющие ролики, защитные кожухи, приводные ремни и шкивы, гибкие валы, крыльчатки, фланцы крепления, ножи, элементы натяжения и крепления режущих органов, резиновые амортизаторы, резиновые уплотнители, детали механизма стартера, лента тормоза, воздушный и топливный фильтры, крышка бачков, включатель зажигания, рычаг воздушной заслонки, пружина сцепления, червячные колеса, тросы, провод питания, кнопка включения, сальники, резиновые прокладки и уплотнители и т.д.

## ГАРАНТИЙНЫЙ ТАЛОН НА ГАЗОНОКОСИЛКУ БЕНЗИНОВУЮ

<b>Наименование изделия:</b>	<b>DEKADO®</b> <a href="http://www.dekado.ru">www.dekado.ru</a>							
<b>Модель:</b>	<b><i>Подтверждаю получение исправного изделия, без механических повреждений, в полной комплектации.</i></b>							
<b>Серийный №:</b>	<b><i>С условиями гарантии ознакомлен.</i></b>							
<b>Срок гарантии: 12 месяцев</b>								
Наименование торговой организации (Продавца)	<table border="1" data-bbox="824 962 1003 1015"><tr><td> </td><td> </td><td> </td><td> </td><td> </td><td> </td><td> </td></tr></table> <p data-bbox="857 1018 975 1034"><i>Дата продажи</i></p>							
М П                      Подпись Продавца (ФИО) _____	<table border="1" data-bbox="801 1054 1022 1086"><tr><td> </td></tr></table> <p data-bbox="815 1090 983 1106"><i>Подпись покупателя</i></p>							

**Условия обслуживания:**

Данный талон дает право на бесплатный ремонт изделия в течение 12 месяцев с даты продажи, покрывая стоимость запасных частей и работ по ремонту изделия.

Гарантийное обслуживание осуществляется при правильном и четком заполнении гарантийного талона с указанием наименования изделия, даты продажи, печати продавца.

**Гарантийное обслуживание не распространяется на следующие случаи:**

- при несоблюдении требований инструкции по эксплуатации;
- при использовании инструмента в профессиональном режиме;
- механических повреждений (царапины, трещины, сколы, деформация);
- потери товарного вида вследствие применения химических и абразивных средств;
- термических повреждений;
- повреждений, возникших вследствие эксплуатации неисправного инструмента;

Гарантийный талон является гарантийным обязательством и договором между продавцом и покупателем на бесплатный гарантийный ремонт или техническое обслуживание по неисправностям, являющимся следствием производственных дефектов.

\* Соглашение сторон: «Изделие проверялось в присутствии покупателя, исправно, укомплектовано, сохранена целостность внутреннего устройства. Всю необходимую мне для пользования данным изделием информацию и инструкцию по эксплуатации на русском языке от продавца получил, с условиями гарантии ознакомлен, правильность заполнения данной инструкции по эксплуатации и гарантийного талона проверил».

**Изготовитель:**

NINGBO NGP INDUSTRY CO., LTD

NO.88, LANE 666, JINSHAN ROAD, JIANGBEI, INVESTMENT CENTER,  
NINGBO, 315020, CHINA

НИНГБО ЭНДЖИПИ ИНДАСТРИ КО., ЛТД

НО.88, ЛЕЙН 666, ЦЗЫНЬШАНЬ РОАД, ЦЗЯНБЕЙ, ИНВЕСТМЕНТ  
ЦЕНТР, НИНГБО, 315020, КИТАЙ**Импортер:**

ООО «Декадо», 241031, Россия, г. Брянск, Бульвар Щорса, д.2Б

(4832) 30-61-44, 30-61-43

© DEKADO. Все права защищены. 2018

Страна происхождения: Китай

Срок службы 3 года

Гарантийный срок 1 год

**Дата изготовления:** Ноябрь 2018